



ITAlian Software Testing Qualifications Board

Simulazione d'Esame

Livello Foundation

Versione 2011

DATI IDENTIFICATIVI

CODICE DOCUMENTO	DATA DI EMISSIONE	STATO	
ITASTQB-EXAMSIM-FOUND-01	15/01/2012	<input checked="" type="checkbox"/> REDATTA	<input checked="" type="checkbox"/> APPROVATA

REDATTORI	DATA
M. MADRAVIO	25/11/2011

APPROVATORI	DATA
G. BAZZANA	15/01/2012

Associazione ITA-STQB

Sede Legale e Amministrativa: 25125 Brescia - Via Brozzoni 9
C.F. 03265510176 P.I 03121180982
e-mail info@ita-stqb-org

STORIA DELLE MODIFICHE

CHI	DATA	VERSIONE	CONTENUTO
M. Madravio	25 Nov 2011	01	Non applicabile in quanto si tratta della prima versione del documento

Nota Copyright © International Software Testing Qualifications Board (in seguito chiamato ISTQB®)

ISTQB® è un marchio registrato dell' International Software Testing Qualifications Board,

Copyright © 2011 gli autori per le modifiche 2011 (Thomas Müller (chair), Debra Friedenber, and the ISTQB WG Foundation Level).

Copyright © 2010 gli autori per le modifiche 2010 (Thomas Müller (chair), Armin Beer, Martin Klouk, Rahul Verma).

Copyright © 2007 gli autori per le modifiche 2007 (Thomas Müller (chair), Dorothy Graham, Debra Friedenber e Erik van Veendental)

Copyright © 2005, gli autori (Thomas Müller (chair), Rex Black, Sigrid Eldh, Dorothy Graham, Klaus Olsen, Maaret Pyhäjärvi, Geoff Thompson e Erik van Veendental).

Tutti i diritti riservati.

Gli autori trasferiscono il copyright a 'International Software Testing Qualifications Board (ISTQB)'. Gli autori (come attuali possessori del copyright) e ISTQB® (come futuro possessore del copyright) si sono accordati con riferimento alle seguenti condizioni d'uso:

- 1) Ogni persona o azienda di formazione può usare questo syllabus come base per un corso di formazione se gli autori e ISTQB® sono riconosciuti come la fonte e i detentori del copyright del syllabus e a condizione che ogni annuncio di corso di formazione possa menzionare il syllabus solo dopo la presentazione per l'accREDITAMENTO ufficiale del materiale formativo ad una National Board riconosciuta da ISTQB®.
- 2) Ogni persona o gruppo di persone possono usare questo syllabus come base per articoli, libri, o altre pubblicazioni derivate se gli autori e ISTQB® sono riconosciuti come la fonte e i detentori del copyright del syllabus.
- 3) Ogni National Board riconosciuta da ISTQB® può tradurre questo syllabus e può autorizzare l'utilizzo del syllabus (o della traduzione) a terzi.

INDICE DEI CONTENUTI

Introduzione	6
Fondamenti del Testing	7
Domanda 1	7
Domanda 2	7
Domanda 3	8
Domanda 4	8
Domanda 5	8
Domanda 6	9
Domanda 7	9
Domanda 8	10
Domanda 9	10
Domanda 10	10
Domanda 11	11
Domanda 12	11
Domanda 13	12
Tecniche Statiche	12
Domanda 14	12
Domanda 15	13
Domanda 16	13
Tecniche di Progettazione dei test	14
Domanda 17	14
Domanda 18	15
Domanda 19	16
Domanda 20	17
Domanda 21	17
Domanda 22	18
Domanda 23	18
Domanda 24	18
Domanda 25	19
Domanda 26	19
Domanda 27	20
Domanda 28	21

Test Management.....	22
Domanda 29.....	22
Domanda 30.....	22
Domanda 31.....	23
Domanda 32.....	24
Domanda 33.....	25
Domanda 34.....	25
Domanda 35.....	25
Domanda 36.....	26
Strumenti di Supporto al Test	26
Domanda 37.....	26
Domanda 38.....	27
Domanda 39.....	27
Domanda 40.....	27

Nome e Cognome: _____

Indirizzo Azienda: _____

Telefono : _____

Fax : _____

Email: _____

Indirizzo per Fatturazione: _____

Società Erogatrice della Formazione: _____

Formatore: _____

ISTQB® Certificazione Tester Livello Foundation

Versione 2011 2 / 27 2011/07/30

©International Software Testing Qualifications Board

INTRODUZIONE

Questo è un esempio di Esame.

L'obiettivo è aiutare i candidati nella loro preparazione per l'esame reale.

L'esempio fornisce un insieme di domande il cui formato è simile a quello del VERO esame ISTQB® per la certificazione di Tester di livello Foundation.

E' severamente vietato usare queste domande in un esame reale.

- 1) Qualsiasi persona o società di formazione può utilizzare questo Esame di Prova in un corso di formazione se ISTQB® è riconosciuto come sorgente e proprietario del copyright dell'Esame di Prova.
- 2) Ogni persona o gruppo di persone può utilizzare questo Esame di Prova come base per articoli, libri, o altri scritti se ISTQB® è riconosciuto come sorgente e proprietario del copyright dell'Esame di Prova.
- 3) Ogni Board Nazionale riconosciuto da ISTQB® può tradurre l'Esame di Prova e renderlo disponibile al pubblico se ISTQB® è riconosciuto come sorgente e proprietario del copyright dell'Esame di Prova.

FONDAMENTI DEL TESTING

DOMANDA 1

- Quale tra le seguenti affermazioni descrive nel modo migliore uno dei sette principi fondamentali del software testing? [K1]
- a) Allo scopo di evitare il Test Esaustivo è meglio utilizzare il test automatico anziché quello manuale
 - b) Il Test Esaustivo è, con sufficiente sforzo e strumenti adatti, adatto per tutto il software
 - c) E' solitamente impossibile testare tutte le combinazioni di input/output per un sistema software
 - d) Lo scopo del testing è dimostrare l'assenza di difetti

DOMANDA 2

- Quale tra le seguenti affermazioni rappresenta l'obiettivo principale per un team di test? [K1]
- a) Determinare se è stato svolto Test di Componente in misura sufficiente
 - b) Causare il maggior numero possibile di fallimenti in modo che i fault vengano identificati e corretti
 - c) Dimostrare che tutti fault sono stati identificati
 - d) Dimostrare che i fault non rimossi non provocheranno fallimenti nel software

DOMANDA 3

- Quale tra i seguenti compiti deve essere svolto durante la fase di Analisi e Progettazione del test? [K1]
- a) Impostare e definire gli obiettivi del test
 - b) Analizzare le informazioni da cui ricavare i test
 - c) Creare Test Suite a partire dalle Test Procedure
 - d) Analizzare le “lessons learnt” in modo da migliorare il processo

DOMANDA 4

- In seguito è riportato un elenco di problemi osservato durante il testing e l'uso in produzione. Quale tra questi ha la maggiore possibilità di essere un failure? [K1]
- a) Il prodotto va in crash quando l'utente seleziona un'opzione in una dialog box
 - b) Il codice sorgente di un file della build è di una versione sbagliata
 - c) L'algoritmo computazionale ha utilizzato come input variabili errate
 - d) Lo sviluppatore ha male interpretato il requisito relativo all'algoritmo computazionale

DOMANDA 5

- Quale delle seguenti situazioni, se osservata durante la review ed i test, potrebbe portare a conflitti tra i team? [K1]
- a) Tester e Reviewer non sono abbastanza “curiosi” da trovare difetti
 - b) Tester e Reviewer non sono abbastanza qualificati per trovare difetti
 - c) Tester e Reviewer si scambiano informazioni sui difetti sottolineando la loro relazione con persone invece che con il prodotto software
 - d) Tester e Reviewer si aspettano che tutti i difetti presenti nel prodotto software siano individuati e risolti dagli sviluppatori

DOMANDA 6

- Quali tra le seguenti affermazioni sono vere? [K2]
- A. Il test del software può essere richiesto da requisiti legali o contrattuali
 - B. Il software testing è necessario principalmente per migliorare la qualità del lavoro degli sviluppatori
 - C. Il testing rigoroso e la risoluzione dei difetti può aiutare a ridurre il rischio che si manifestino problemi durante l'utilizzo del software
 - D. Il testing rigoroso è usato a volte per dimostrare che tutte i difetti sono stati trovati
- a) B e C sono vere, A e D sono false
b) A e D sono vere, B e C sono false
c) A e C sono vere, B e D sono false
d) C e D sono vere, A e B sono false

DOMANDA 7

- Quale delle seguenti affermazioni identifica meglio le differenze tra testing e debugging? [K2]
- a) Il Testing identifica le sorgenti dei difetti. Il Debugging analizza i faults e propone attività di prevenzione.
 - b) Il Test dinamico mostra le failure causate dai difetti. Il Debugging trova, analizza e rimuove le cause dei failure nel software.
 - c) Il Testing rimuove i fault. Il Debugging identifica le cause dei Failure.
 - d) Il Testing dinamico previene le cause delle failure. Il Debugging rimuove le failure.

DOMANDA 8

- Quale delle seguenti affermazioni descrive meglio il Testing Non Funzionale? [K1]
- a) Il processo di testare un sistema integrato al fine di verificare che esso soddisfi i requisiti specificati
 - b) Il processo di testing atto a verificare l'aderenza agli standard di codifica
 - c) Testare ignorando la struttura interna del sistema
 - d) Testare gli attributi del sistema, come ad esempio l'affidabilità, l'usabilità e la manutenibilità

DOMANDA 9

- Cosa è importante fare quando si hanno di fronte diversi Modelli di Sviluppo del Software? [K1]
- a) Adattare i modelli al contesto del progetto ed alle caratteristiche del prodotto
 - b) Scegliere il modello Waterfall perché è stato storicamente il primo ed è quello più collaudato
 - c) Iniziare con il modello a V e muoversi progressivamente verso quello iterativo o incrementale
 - d) Cambiare unicamente l'organizzazione in modo che si adatti al modello e non il viceversa

DOMANDA 10

- Quale delle seguenti caratteristiche del testing si applica ad ogni modello di sviluppo software? [K1]
- a) Il test di accettazione è sempre l'ultimo livello di test ad essere svolto
 - b) Tutti i livelli di test sono pianificati ed eseguiti per ogni funzionalità che viene sviluppata
 - c) I tester sono coinvolti non appena il primo frammento di codice è pronto per essere eseguito
 - d) Per ogni attività di sviluppo esiste una corrispondente attività di test

DOMANDA 11

- Per quali delle seguenti attività dovrebbe essere utilizzato il test di manutenzione? [K1]
- a) Correzione di difetti durante la fase di sviluppo
 - b) Pianificare miglioramenti per un sistema in uso
 - c) Lamentarsi della qualità di un sistema durante la fase di test di accettazione (UAT)
 - d) Integrare funzioni durante lo sviluppo di un nuovo sistema

DOMANDA 12

- Quali tra le seguenti affermazioni sono vere? [K2]
- A. Il test di Regression e di Accettazione sono la stessa cosa
 - B. Il test di Regression mostra se tutti i difetti sono stati risolti
 - C. I test di Regression sono, generalmente, adatti ad essere automatizzati
 - D. I test di Regression hanno lo scopo di verificare se le modifiche al codice hanno introdotto difetti
 - E. Il test di Regression dovrebbe essere svolto durante la fase di test di Integrazione
- a) A, C, D, E sono Vere; B è Falsa
 - b) A, C, E sono Vere; B, D sono False
 - c) C, D sono Vere; A, B, E sono False
 - d) B, E sono Vere; A, C, D sono False

DOMANDA 13

- Quali tra le seguenti analogie tra test di componente e test di sistema sono vere? [K2]
- a) Il Test di Componente verifica il funzionamento dei moduli software, oggetti e classi che sono testabili separatamente, mentre il Test di Sistema verifica le interfacce tra i componenti e le interazioni tra le diverse parti del sistema
 - b) I test case per il Test di Componente sono solitamente derivati dalle specifiche di componente, specifiche di progetto o modelli dei dati; i test case per il Test di Sistema sono derivati dai requisiti, specifiche funzionali o use case
 - c) Il Test di Componente è focalizzato sulle caratteristiche funzionali, mentre il Test di Sistema riguarda sia le caratteristiche funzionali che quelle non funzionali
 - d) Svolgere Test di Componente è compito dei tester tecnici, mentre il Test di Sistema è sotto la responsabilità degli utenti del sistema

TECNICHE STATICHE

DOMANDA 14

- Quali tra le seguenti sono le fasi principali di una Review formale? [K1]
- a) Inizio, Punto della Situazione, Preparazione, Riunione di Review, Rilavorazione, Follow-up
 - b) Pianificazione, Preparazione, Riunione di Review, Rilavorazione, Chiusura, Follow-up
 - c) Pianificazione, Kick-Off, Preparazione Individuale, Riunione di Review, Rilavorazione, Follow-up
 - d) Preparazione, Riunione di Review, Rilavorazione, Chiusura, Follow-up, Analisi dell'Origine dei Problemi

DOMANDA 15

- Quale coppia dei seguenti tipi di review è la più adeguata a componenti safety-critical di un progetto software? [K2]

Scegliere DUE risposte:

- a) Review Informale
- b) Manager Review
- c) Ispezione
- d) Walkthrough
- e) Review Tecnica

DOMANDA 16

- Quali delle seguenti affermazioni sull'analisi statica è falsa? [K1]

- a) Se viene adottato un processo adatto, può essere usata come misura preventiva
- b) L'analisi statica può trovare difetti che non sono facilmente individuabili con il test dinamico
- c) L'analisi statica può portare a dei risparmi sui costi in quanto individua i difetti fin dalle prime fasi
- d) L'analisi statica è un modo per introdurre failure nel software

TECNICHE DI PROGETTAZIONE DEI TEST

DOMANDA 17

- Uno degli scopi di un progetto di test è di raggiungere il 100% di copertura delle decisioni. Per il grafo in figura sono stati progettati i 3 seguenti test: [K4]

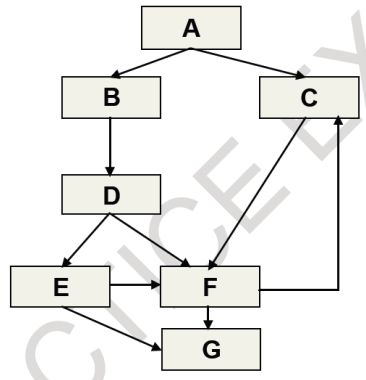

- Test A: copre il cammino A,B,D,E,G
- Test B: copre il cammino A,B,D,E,F,G
- Test C: copre il cammino A,C,F,C,F,C,F,G

Quale delle seguenti affermazioni è corretta?

- a) La decisione D non è stata testata completamente
- b) E' stato raggiunto il 100% di copertura
- c) La decisione E non è stata testata completamente
- d) La decisione F non è stata testata completamente

DOMANDA 18

- Il seguente difetto è stato trovato durante il testing: quando la rete viene disconnessa mentre il server riceve dati, il sistema va in crash.

Il difetto è stato risolto correggendo il codice che controlla la disponibilità della rete durante il trasferimento.

I test case esistenti coprono il 100% del corrispondente modulo. Per verificare il fix ed assicurare maggiore copertura, sono stati aggiunti alla test suite dei nuovi test case. A quali tipologie di test si è fatto riferimento in questa descrizione? [K3]

- A. Funzionale
- B. Strutturale
- C. Re-Testing
- D. Prestazionale

- a) A,B,D
- b) A,C
- c) A,B,C
- d) A,C,D

DOMANDA 19

☐ Quale delle seguenti affermazioni, riferite alla tabella degli stati, è vera? [K3]

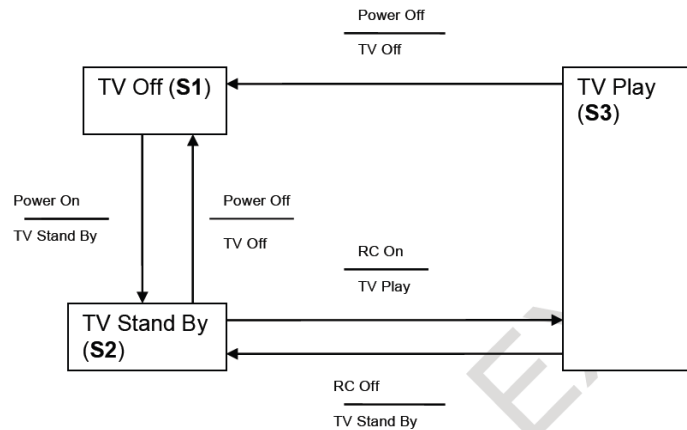

Test case	1	2	3	4	5
Start state	S1	S2	S2	S3	S3
Input	Power On	Power Off	RC On	RC Off	Power Off
Expected output	TV Stand By	TV Off	TV Play	TV Stand By	TV Off
Finish State	S2	S1	S3	S2	S1

- a) La tabella degli stati può essere usata per derivare sia le transizioni valide che quelle non valide
- b) La tabella rappresenta tutte le singole transazioni valide
- c) La tabella rappresenta solo alcune delle singole transazioni valide
- d) La tabella rappresenta coppie sequenziali di transizioni

DOMANDA 20

- Quali delle seguenti affermazioni sulla tecnica di partizione per classi di equivalenza sono vere? [K2]
- A. Divide i possibili input in classi di equivalenza che hanno lo stesso comportamento
 - B. Usa sia classi di equivalenza con input validi che non validi
 - C. Fa in modo che vengano usate solo classi con valori validi
 - D. Deve includere almeno due valori per ogni classe di equivalenza
 - E. Può essere usata solo per testare input di classi di equivalenza utilizzabili tramite una GUI.
- a) A,B,E Vere; C,D False
b) A,C,D Vere; B,E False
c) A,E Vere; B,C,D False
d) A,B Vere; C,D,E False

DOMANDA 21

- Quali DUE tra le seguenti possono essere classificate come tecniche di progettazione Black Box [K1]?
- A. Partizionamento per classi di equivalenza, tabelle delle decisioni, transizioni di stato e valori limite
 - B. Partizionamento per classi di equivalenza, tabelle delle decisioni, use case
 - C. Partizionamento per classi di equivalenza, tabelle delle decisioni, checklist, copertura delle decisioni, use case
 - D. Partizionamento per classi di equivalenza, grafo causa-effetto, copertura delle decisioni, use case
 - E. Partizionamento per classi di equivalenza, grafo causa-effetto, checklist, copertura delle decisioni, valori limite

DOMANDA 22

- Deve essere calcolato il bonus di un dipendente. Deve essere ≥ 0 . E' calcolato in base all'anzianità di servizio X secondo i seguenti valori $X < 2$, $2 \leq X < 5$, $5 \leq X \leq 10$, $X > 10$. Il valore del bonus è pari rispettivamente a 0, 10%, 25%, 35%.
Quante classi di equivalenza sono necessarie per testare l'algoritmo che assegna il bonus? [K3]

- a) 3
- b) 5
- c) 2
- d) 4

DOMANDA 23

- Quali delle seguenti affermazioni sui benefici di derivare i test case dagli use case hanno maggiore possibilità di verificarsi? [K2]
- A. Derivare test case dagli use case è utile per i test di sistema e di accettazione
 - B. Derivare test case dagli use case è utile solo per il test automatico
 - C. Derivare test case dagli use case è utile per i test di componente
 - D. Derivare test case dagli use case è utile per testare l'interazione fra componenti del sistema

- a) A,D Vere; B,C False
- b) A Vera; B,C,D False
- c) A,B Vere; C,D False
- d) C Vera; A,B,D False

DOMANDA 24

- Quale delle seguenti potrebbe essere la base per un test di resistenza ad attacchi? [K1]
- a) Esperienza, dati storici su fault e failure, conoscenza di failure esistenti
 - b) Analisi del rischio effettuata all'inizio del progetto
 - c) Use Case derivati dal processo di business da parte di esperti di dominio
 - d) Risultati attesi ottenuti dalla comparazione con un sistema esistente

DOMANDA 25

- Quale potrebbe essere il migliore approccio al test in caso di scarse specifiche e mancanza di tempo? [K1]
- a) Use Case testing
 - b) Copertura delle decisioni
 - c) Test esplorativo
 - d) Path Testing

DOMANDA 26

- Quale delle seguenti tecniche è basata sulla struttura? [K1]
- a) Copertura delle decisioni
 - b) Analisi dei valori limite
 - c) Partizionamento in classi di equivalenza
 - d) Test delle transizioni di stato

DOMANDA 27

- E' necessario testare un algoritmo che calcola il Massimo Comun Divisore (MCD) tra due numeri. Sono stati definiti i seguenti test:

Quale tecnica è stata adottata per ottenere i test case indicati? [K3]

TC	A	B
1	1	1
2	INT_MAX	INT_MAX
3	1	0
4	0	1
5	INT_MAX+1	1
6	1	INT_MAX+1

- a) Analisi dei valori limite
- b) Transizioni di stato
- c) Classi di equivalenza
- d) Tabella delle decisioni

DOMANDA 28

☐ Si considerino i seguenti diagrammi di transizione e tabella dei test [K3]

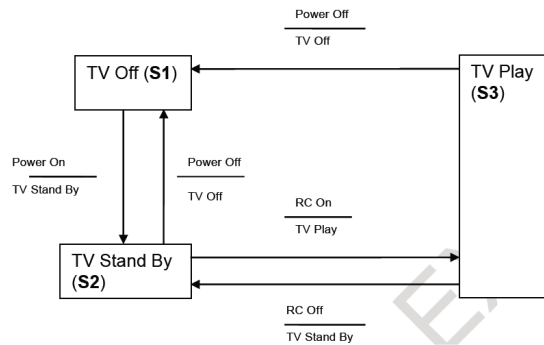

Test Case	1	2	3	4	5	6	7
Start state	S1	S1	S2	S2	S3	S3	S3
Input	Press Power On	Press Power On	Press RC On	Press RC On	Press RC Off	Press Power Off	Press RC Off
Expected Output	TV Stand By	TV Stand By	TV Play	TV Play	TV Stand By	TV OFF	TV Stand By
Next state	S2	S2	S3	S3	S2	S1	S2
Input	Press Power Off	Press RC On	Press Power Off	Press RC Off	Press RC On	Press Power On	Press Power Off
Expected Output	TV Off	TV Play	TV Off	TV Stand By	TV Play	TV Stand By	TV Off
Finish state	S1	S3	S1	S2	S3	S2	S1

Quali tra le seguenti affermazioni sono vere?

- A. La tabella dei Test Case sollecita il minor numero possibile di transizioni
- B. La tabella dei Test Case fornisce solo le transizioni valide
- C. La tabella dei Test Case fornisce solo le transizioni non valide
- D. La tabella dei Test Case sollecita il maggior numero possibile di transizioni

- a) A Vera; B,C,D False
- b) B Vera; A,C,D False
- c) A,D Vere; B,C False
- d) C Vera; A,B,D False

TEST MANAGEMENT

DOMANDA 29

- Quale delle seguenti descrive meglio la divisione di ruoli fra tester (T) e test manager (TM)? [K1]
- a) Il TM pianifica le attività e sceglie gli standard da seguire, mentre il T sceglie gli strumenti da usare ed i controlli da implementare
 - b) Il TM pianifica, organizza e controlla le attività di test, mentre il T specifica, automatizza ed esegue i test
 - c) Il TM pianifica e controlla le attività di test, mentre il T progetta i test
 - d) Il TM pianifica e organizza il test e specifica i test case, mentre il T assegna la priorità ed esegue i test

DOMANDA 30

- Quale tra i seguenti può essere classificato come rischio di prodotto? [K2]
- a) Scarsa qualità dei requisiti, del progetto, del codice e del test
 - b) Problemi politici e ritardi in aree particolarmente complesse del prodotto
 - c) Aree del software ad alta probabilità di errore, potenziali danni all'utente, prodotto qualitativamente scarso
 - d) Problemi nel definire i requisiti correttamente, presenza di potenziali aree di failure nel software o nel sistema

DOMANDA 31

- Quale tra i seguenti è un tipico criterio di uscita dal test? [K2]
- a) Metriche di completezza delle attività di test, metriche di affidabilità, costo del test, scadenze, stato della correzione dei difetti e rischio residuo
 - b) Metriche di completezza delle attività di test, metriche di affidabilità, grado di indipendenza dei tester, completezza del prodotto
 - c) Metriche di completezza delle attività di test, metriche di affidabilità, costo del test, pianificazione di lancio sul mercato, completezza del prodotto, disponibilità di codice da testare
 - d) Tempo, difetti residui, qualifica dei tester, grado di indipendenza dei tester, misurazioni dettagliate, costo del test

DOMANDA 32

Un Test Manager ha i seguenti requisiti da testare: [K3]

Anomalie di processo	Complessità Alta
Servizi Remoti	Complessità Media
Sincronizzazione	Complessità Media
Conferma	Complessità Media
Chiusure di Processo	Complessità Bassa
Problemi	Complessità Bassa
Dati Finanziari	Complessità Bassa
Dati di Diagramma	Complessità Bassa
Modifiche Profilo Utente	Complessità Media

Il seguente grafo rappresenta le dipendenze logiche tra i requisiti (A->B indica che B dipende da A):

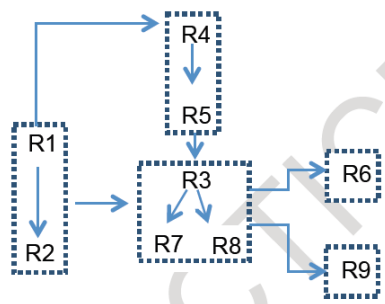

Come andrebbero strutturati i test in accordo alle dipendenze tra requisiti?

- a) **R4 > R5 > R1 > R2 > R3 > R7 > R8 > R6 > R9**
- b) **R1 > R2 > R3 > R4 > R5 > R7 > R8 > R6 > R9**
- c) **R1 > R2 > R4 > R5 > R3 > R7 > R8 > R6 > R9**
- d) **R1 > R2 > R3 > R7 > R8 > R4 > R5 > R6 > R9**

DOMANDA 33

- Qual è il maggior beneficio del test indipendente? [K1]
- a) Le attività procedono meglio perché i tester non disturbano continuamente gli sviluppatori
 - b) I tester indipendenti tendono ad essere imparziali e trovano più difetti rispetto agli sviluppatori
 - c) I tester indipendenti non necessitano di formazione e training aggiuntivo
 - d) Tester indipendenti riducono il collo di bottiglia nel processo di incident management

DOMANDA 34

- Quale tra i seguenti dovrebbe essere categorizzato come rischio di progetto? [K1]
- a) Mancanza di personale e/o di competenze
 - b) Scarsa qualità del software
 - c) Consegna di un software pronò agli errori
 - d) Possibili problemi di affidabilità

DOMANDA 35

- Come Test Manager, vi viene chiesto di produrre un Test Summary Report aderente allo standard IEEE 829. Cosa deve contenere tale report? [K2]
- a) Il numero di test case eseguiti con tecniche Black Box
 - b) Una sintesi delle principali attività di test, eventi, e lo stato rispetto agli obiettivi da raggiungere
 - c) La valutazione globale di ogni oggetto di lavoro (work item)
 - d) La formazione seguita dai membri del team di test al fine di giustificare lo sforzo richiesto dal test

DOMANDA 36

- Sei un tester in un progetto safety-critical. Durante l'esecuzione di un test ti accorgi che il risultato è diverso da quello atteso e scrivi un Incident Report. Quali sono le informazioni più importanti da inserire secondo lo standard IEEE 829? [K3]
- a) Impatto, descrizione dell'incidente, data e ora, il tuo nome
 - b) Id del report, la necessità di requisiti speciali
 - c) L'oggetto trasmesso, il tuo nome e le tue idee sulla possibile causa del difetto.
 - d) Descrizione dell'incidente, ambiente, risultati attesi

STRUMENTI DI SUPPORTO AL TEST

DOMANDA 37

- Scegliere dall'elenco seguente quali sono i principi raccomandati al fine di introdurre in azienda un nuovo strumento di supporto al test.
- 1. Introdurre lo strumento in un unico momento in tutta l'azienda
 - 2. Iniziare con un progetto pilota
 - 3. Adattare e migliorare il processo per adattarlo allo strumento
 - 4. Fornire formazione e coaching ai nuovi utenti
 - 5. Lasciare che ogni team decida come usare lo strumento
 - 6. Controllare che i costi non superino quelli previsti
 - 7. Raccogliere le lezioni apprese da tutti i team
- a) 1, 2, 3, 5
 - b) 1, 4, 6, 7
 - c) 2, 3, 4, 7
 - d) 3, 4, 5, 6

DOMANDA 38

- Quale tra le seguenti affermazioni descrive meglio uno strumento di esecuzione dei test 'keyword driven' [K1]
- a) Una tabella con i dati di input, azioni e risultati attesi, controlli da eseguire per il sistema sotto osservazione
 - b) Attività svolte dai tester salvate in uno script che viene ri-eseguito diverse volte
 - c) Attività svolte dai tester salvate in uno script che viene eseguito con diversi dati di input
 - d) La possibilità di salvare i risultati del test

DOMANDA 39

- Quale tra i seguenti NON è un obiettivo di un Progetto Pilota per la valutazione di uno strumento [K1]
- a) Valutare come lo strumento di inserisce nel processo e nelle pratiche esistenti
 - b) Determinare le modalità di uso, gestione, archiviazione e manutenzione dello strumento ed i benefici al test
 - c) Capire se i benefici saranno raggiunti con un costo ragionevole
 - d) Ridurre il numero di difetti nel Progetto Pilota

DOMANDA 40

- Segue un elenco di obiettivi del miglioramento dell'efficienza nello sviluppo e nel test che un'organizzazione vorrebbe raggiungere. Per quale di questi sarebbe di maggiore aiuto uno strumento di test management ? [K1]
- a) Mantenere la tracciabilità tra i requisiti, i test ed i difetti
 - b) Ottimizzare la capacità di un test di scoprire un difetto
 - c) Risolvere i difetti più facilmente
 - d) Automatizzare la scelta dei test da eseguire